

**Инструкция по установке и
эксплуатации душевых кабин
EW-111/EW-112**

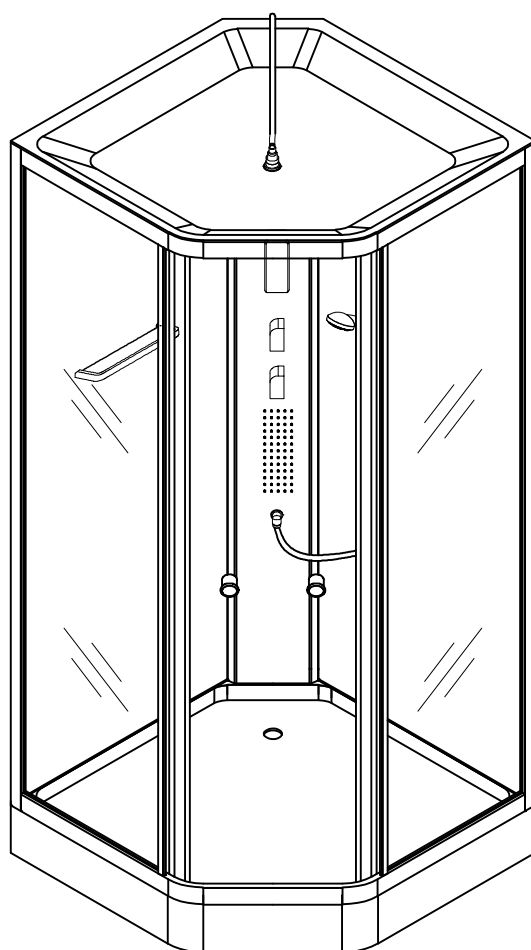

ORANS

www.edelweiss.group

1. Важные замечания.

1.1. Выполняйте установку строго в соответствии с требованиями, написанными в этой инструкции. В противном случае, это может негативно повлиять на производительность и функционал кабины.

1.2. Перед процессом установки проверьте наличие составляющих частей.

1.3. Не храните коробки с изделием под наклоном, не переворачивайте их и не кладите на них другие изделия.

1.4. После окончания монтажных работ, тщательно проверьте правильность подключения водопровода и электрической системы.

2. Меры предосторожности.

2.1. Дети, инвалиды и люди пожилого возраста должны пользоваться душевой кабиной под присмотром взрослых.

2.2. Не кладите и не вешайте на составляющие части изделия тяжелые предметы.

2.3. Во избежание повреждения душевой кабины, избегайте ударов по ее поверхности.

2.4. После использования кабины держите ее дверцы открытыми. Отключайте кабину от воды и электричества.

2.5. Помните о разнице высоты между полом и поддоном.

2.6. Моющие средства содержащие: ацетон, аммиак, кислотный и органический растворитель строго запрещены. Так же, запрещены продукты, содержащие кислоту или формальдегид, который может повредить поверхность ванны.

2.7. При повреждении уплотнения на шве между поддоном и кабиной, шов необходимо повторно обработать герметиком.

Уважаемые клиенты, благодарим Вас за выбор душевой кабины компании ORANS.

Составляющие части душевой кабины

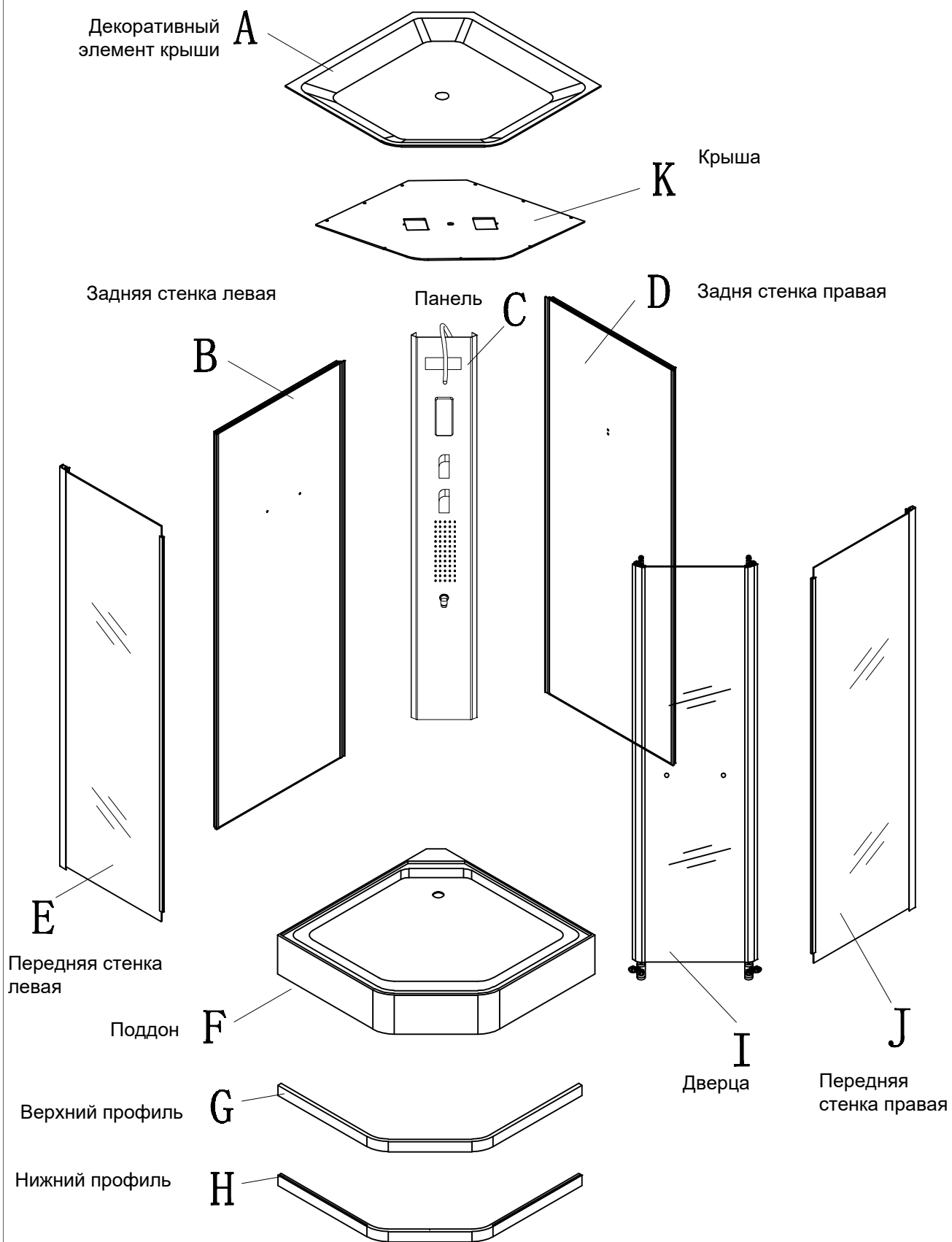

Крепежные элементы и составляющие части кабины

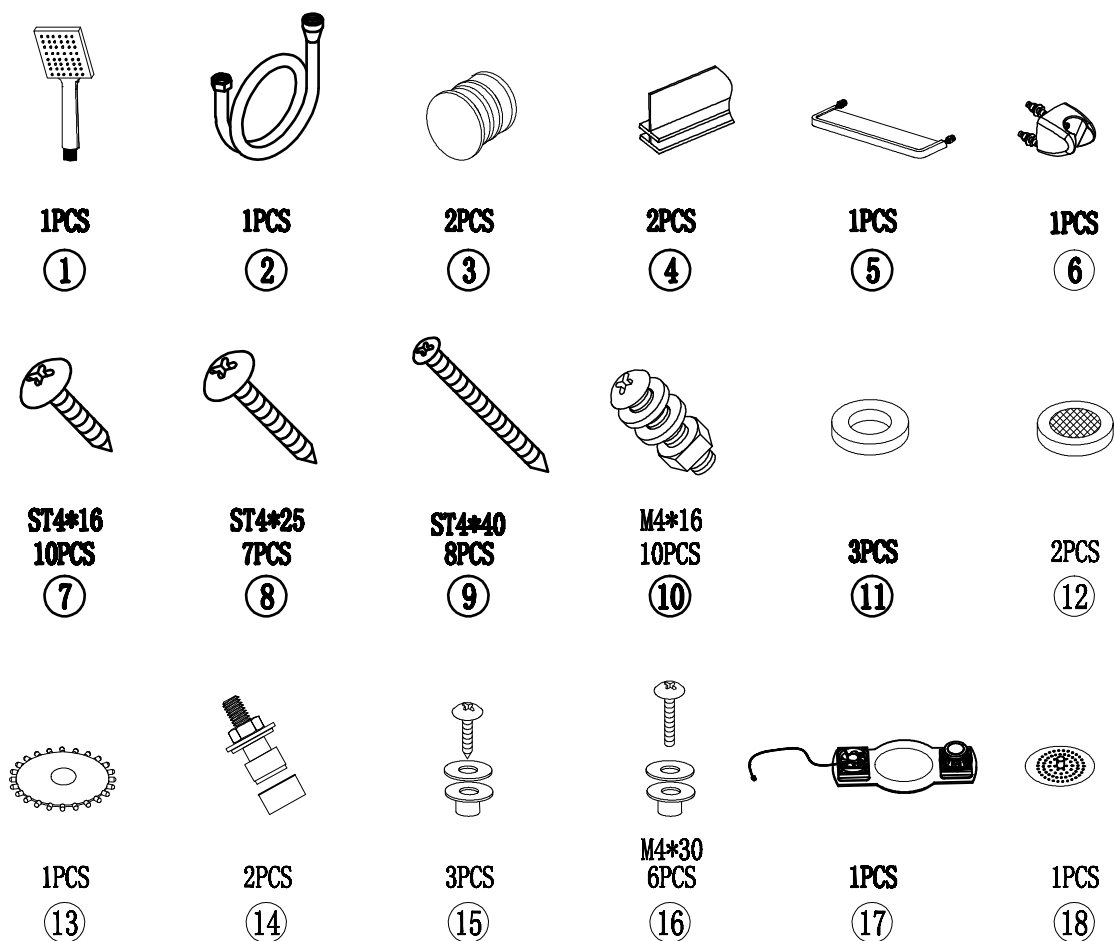

3.2 Инструмент необходимый для монтажа кабины



Монтажная схема для душевой кабины

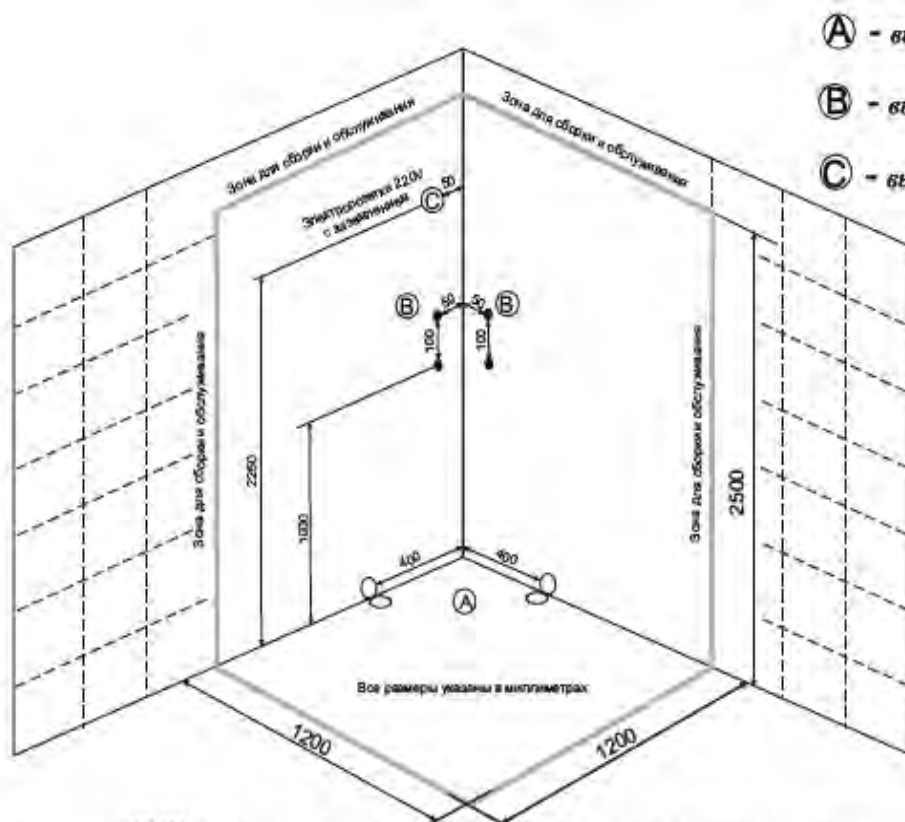

- Ⓐ - вывод канализации
- Ⓑ - вывод фитингов г/в и х/в
- Ⓒ - вывод электропитания

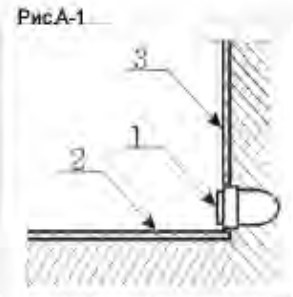

1. Вывод d 50
2. Пол плитка
3. Стена плитка

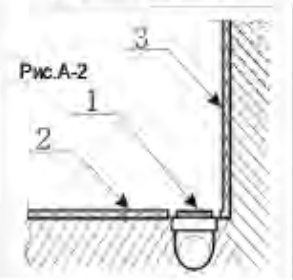

Ⓐ Ⓑ Сделать отверстие канализации и для вывода воды (горячей и холодной) в зависимости от расположения канализационного стояка и стояков горячей и холодной воды (справа или слева)

Ⓐ - **Вывод канализации устраивается в уровень с полом из стены (рис. А-1) или из пола (рис. А-2) под срез кафельной плитки.**
Если высота канализации не позволяет вывести на данную высоту вывод, то изготавливается подиум. Высота подиума зависит от высоты вывода канализации.

Ⓑ - **Вывод фитингов горячей и холодной воды.**
Устанавливается угольник с бортиками, если коллектор в техническом шкафу имеет собственные вентили (Рис.В-1)

или устанавливаются угловые краны, если коллектор не имеет собственных вентилях (Рис.В-2)

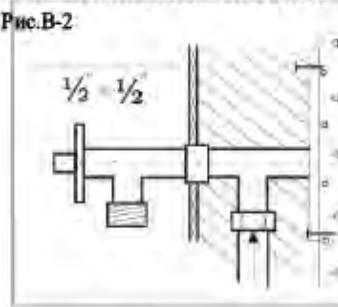
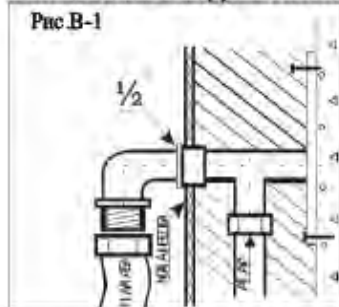

! В техническом шкафу устанавливаются редукторы давления P_{раб.} = 2-5 атм.

! В техническом шкафу устанавливаются промывочные фильтры

- Ⓒ - **Выводы электропитания.**
В электрощитке дополнительно устанавливаются:
1. **Устройство защитного отключения (УЗО) 16А с током утечки 30 мА**
2. **Автоматический выключатель 10А**

1- Розетка электрическая 10А степень защиты IPX5.
От автоматического выключателя до розетки кабель **безобрывный** сечением 3*2,5 кв.мм.

3.4. Процесс установки передних стенок кабины

(1)

Вставьте стеклянную стенку кабины в паз алюминиевого профиля совместно с уплотнительной лентой.

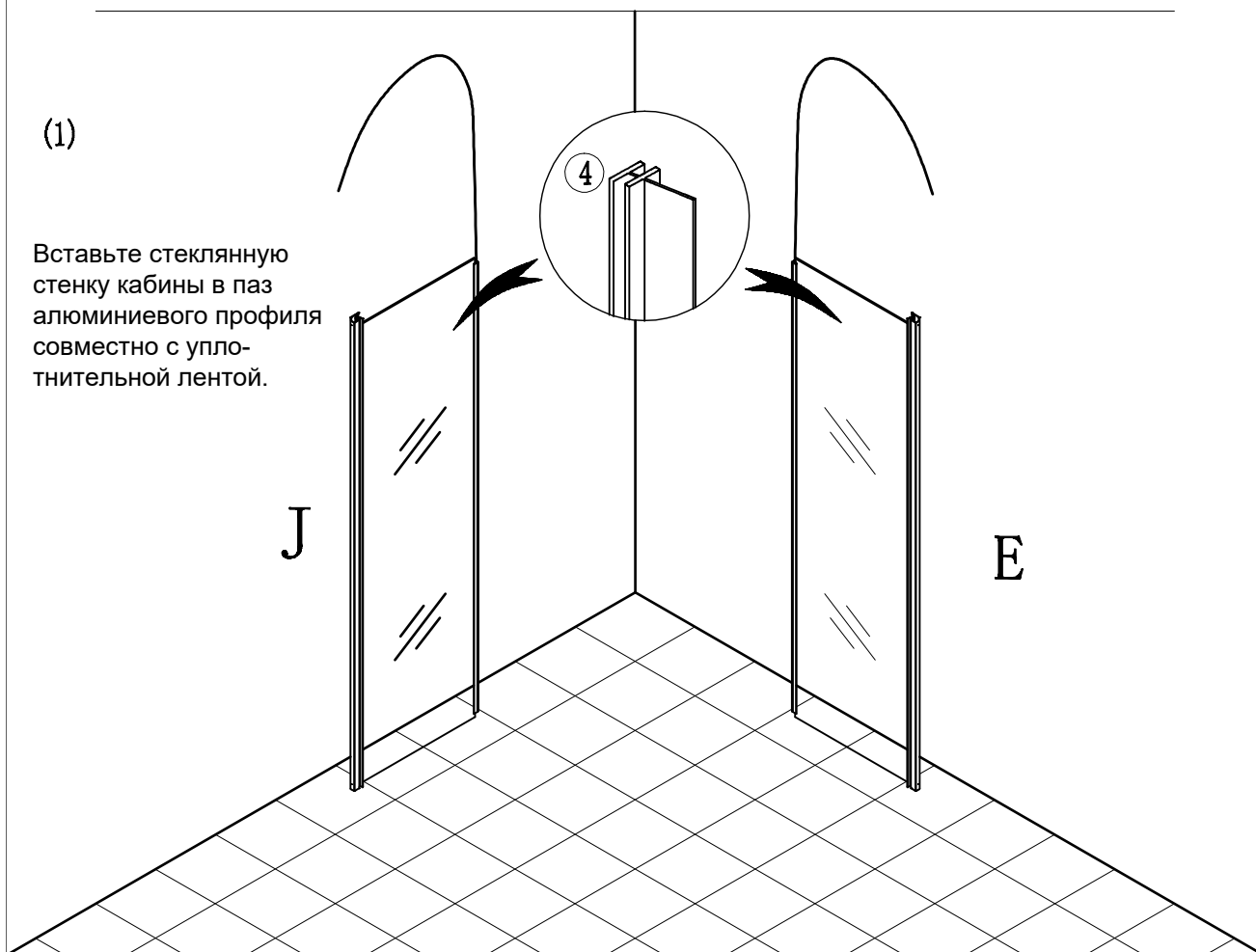

(2)

Установите верхний и нижний профили.

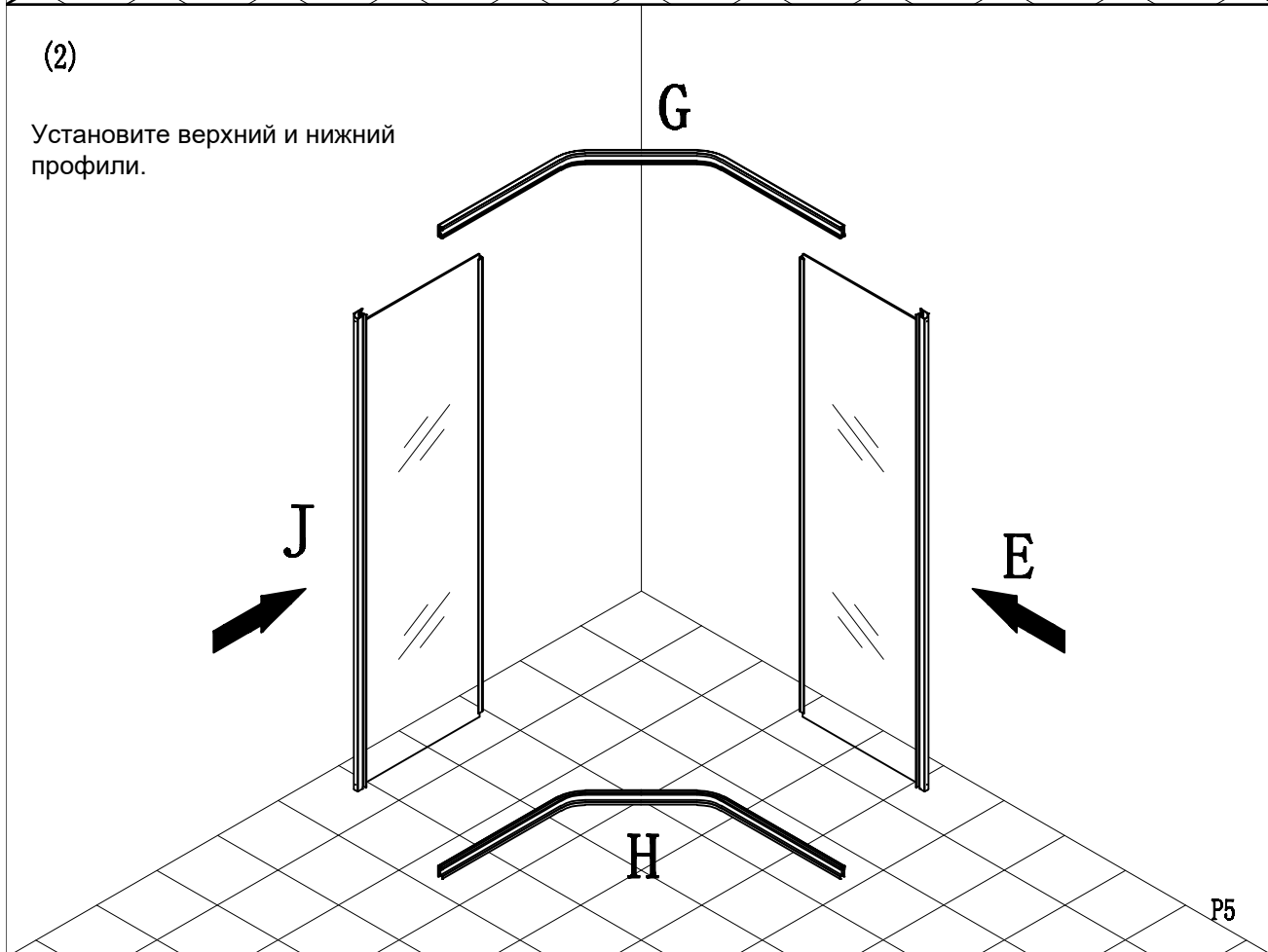

P5

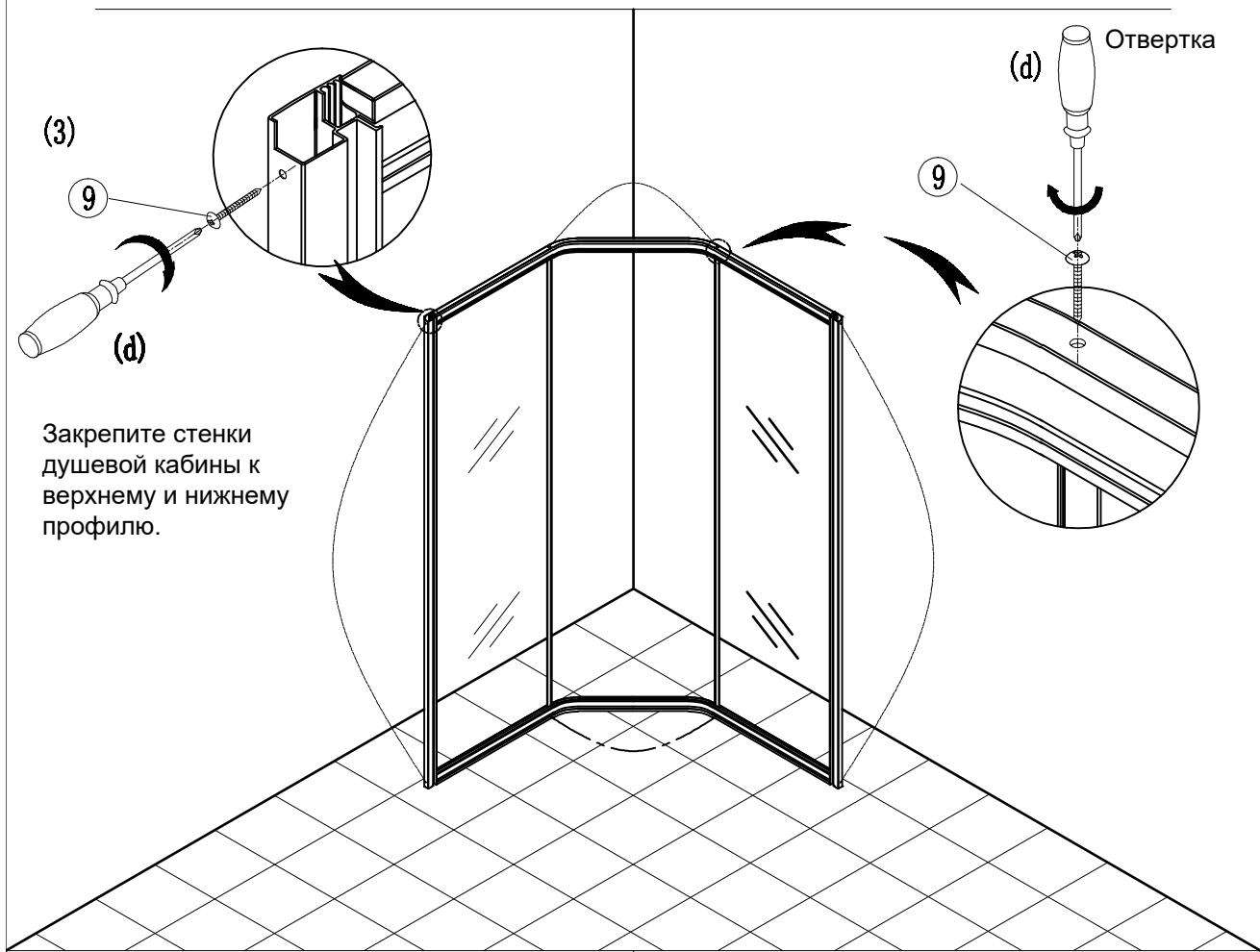

Закрепите стенки душевой кабины к верхнему и нижнему профилю.

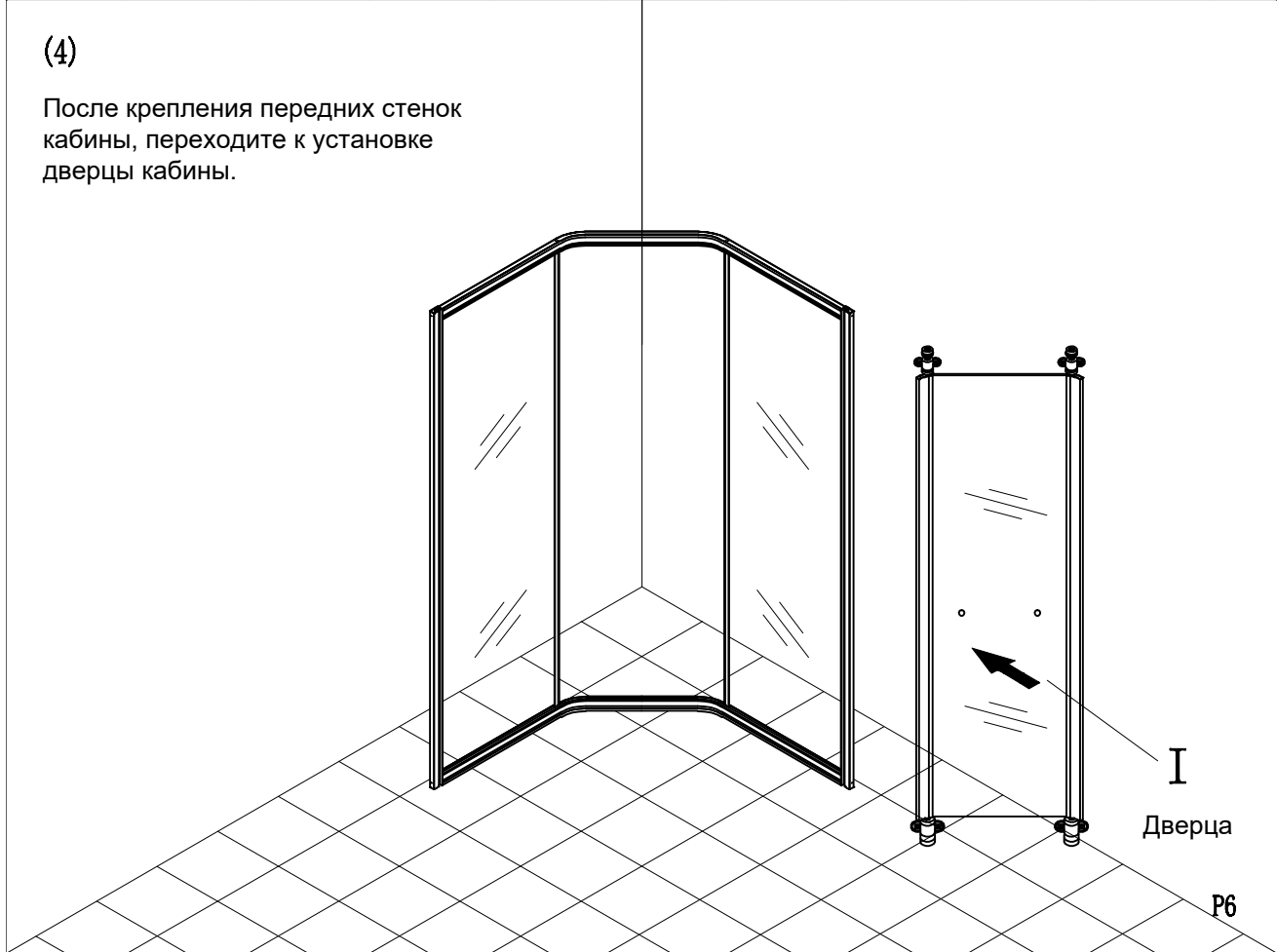

После крепления передних стенок кабины, переходите к установке дверцы кабины.

Установите дверцу кабины роликами в паз верхнего и нижнего профилей. В качестве инструмента используйте шестигранный ключ.

(5)

I

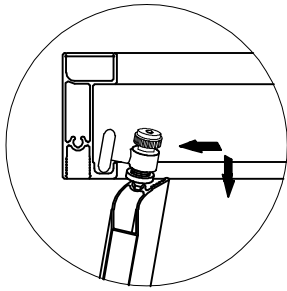

II

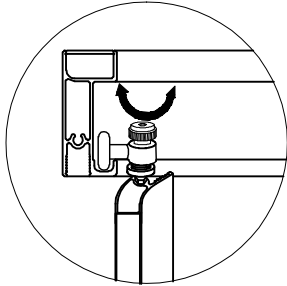

III

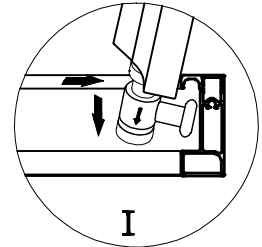
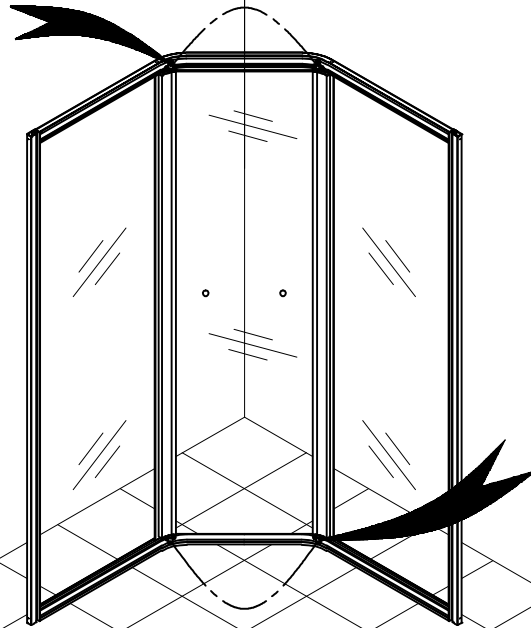
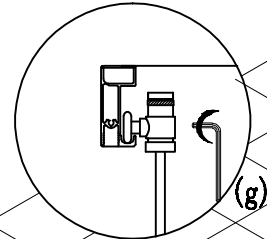

I

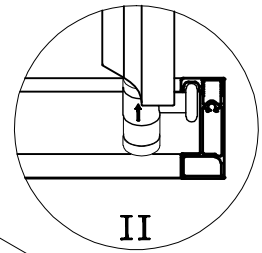

II

(6)

Поддон должен быть горизонтально выровнен и устойчиво стоять на поверхности пола.
Для регулировки используйте регулировочные винты, уровень и гаечный ключ.

(a)

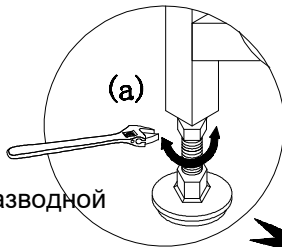

Винт регулировочный

Ключ разводной

Уровень

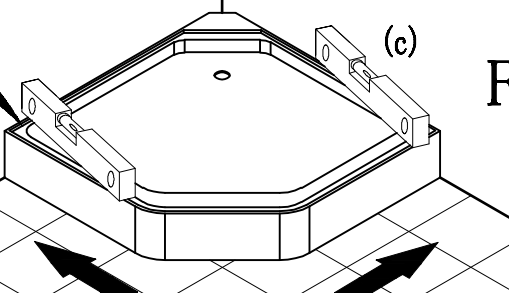

F

Установка верхней части кабины на поддон

- (7) Отодвиньте поддон от стены на расстояние достаточное для установки верхней части кабины на поддон.

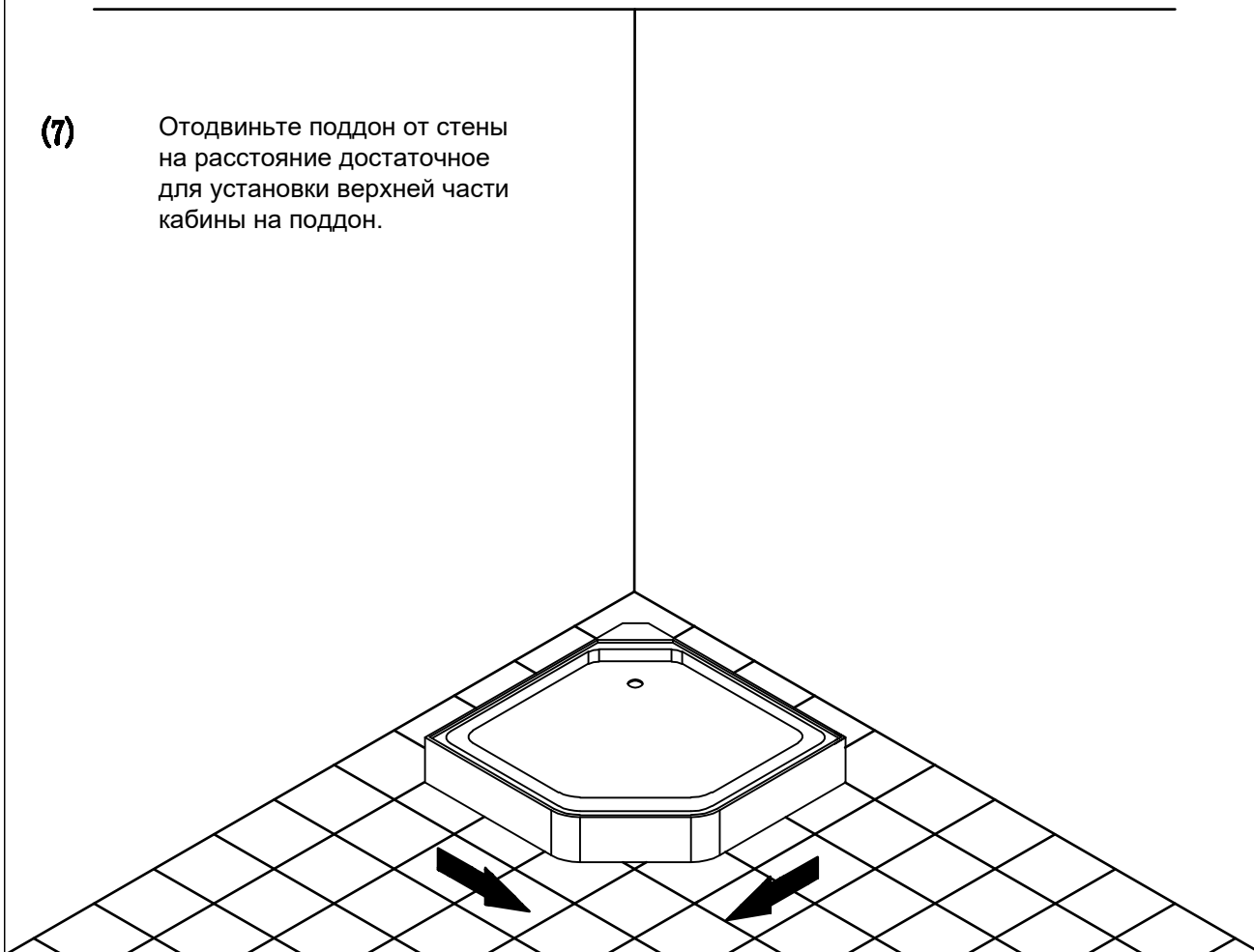

- (8) Установите собранную конструкцию передних стенок и дверцы на поддон.

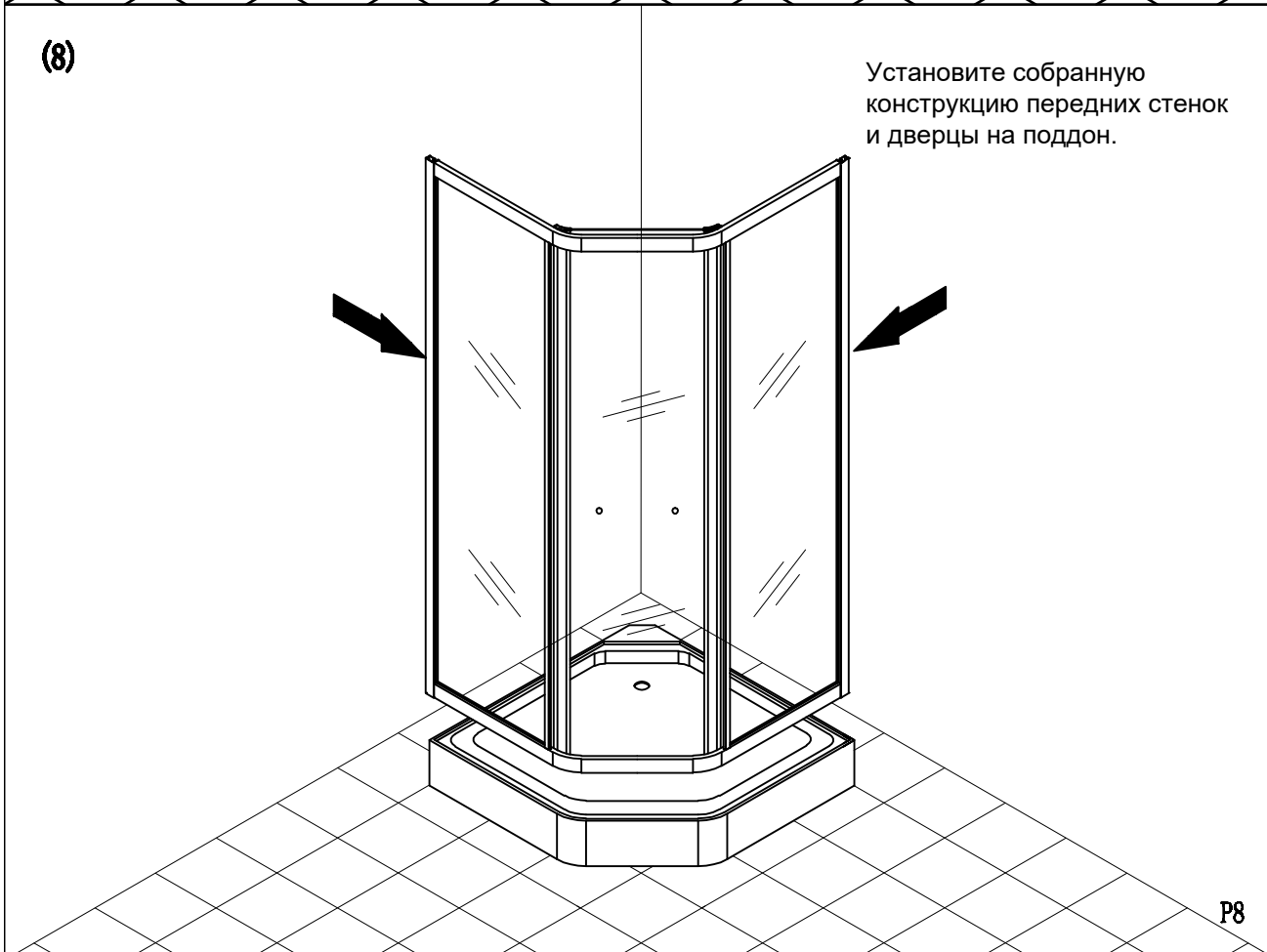

- (9) Убедитесь, что стенки кабины правильно установлены на поддоне.

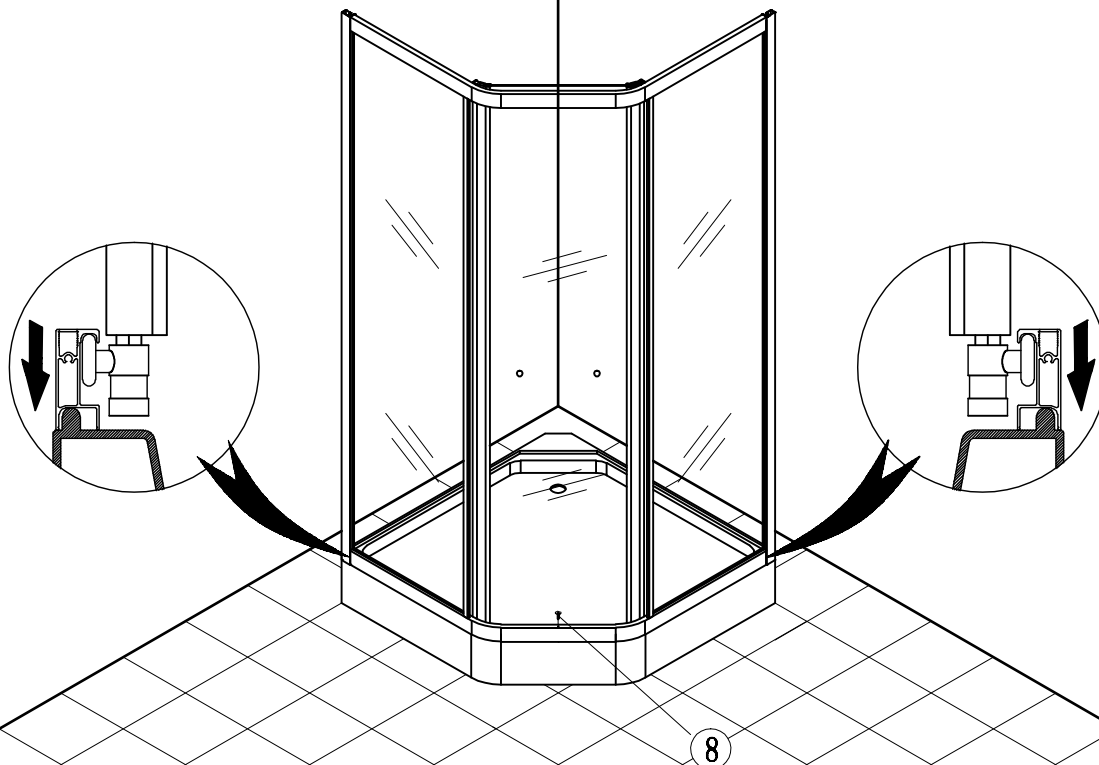

- (10) После установки боковых стенок кабины, переходите к процессу установки задних стенок кабины. Для этого вставьте заднюю правую стенку кабины в паз алюминиевого профиля правой боковой стенки и скрепите их саморезами. Не забывайте использовать уплотнительную ленту в качестве гидроизоляционного материала.

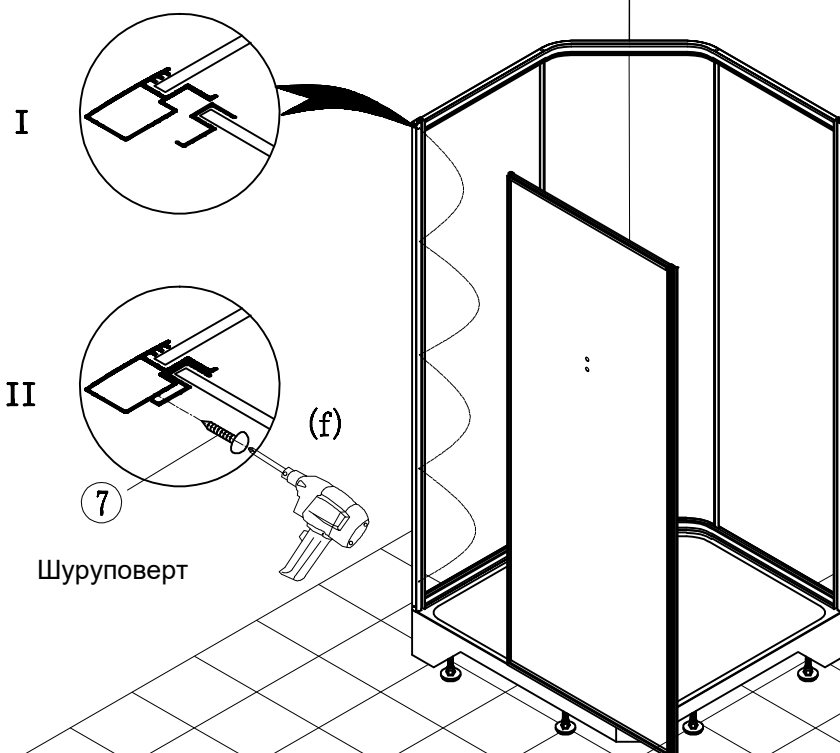

Внимание!

Верхняя часть задних стенок кабины должны быть заподлицо с верхним профилем боковых стенок.

В противном случае могут возникнуть сложности с установкой крыши кабины и образовании между крышей и стенками нежелательного зазора.

- (11) Закрепите заднюю левую стенку кабины по аналогии с задней правой стенкой кабины.

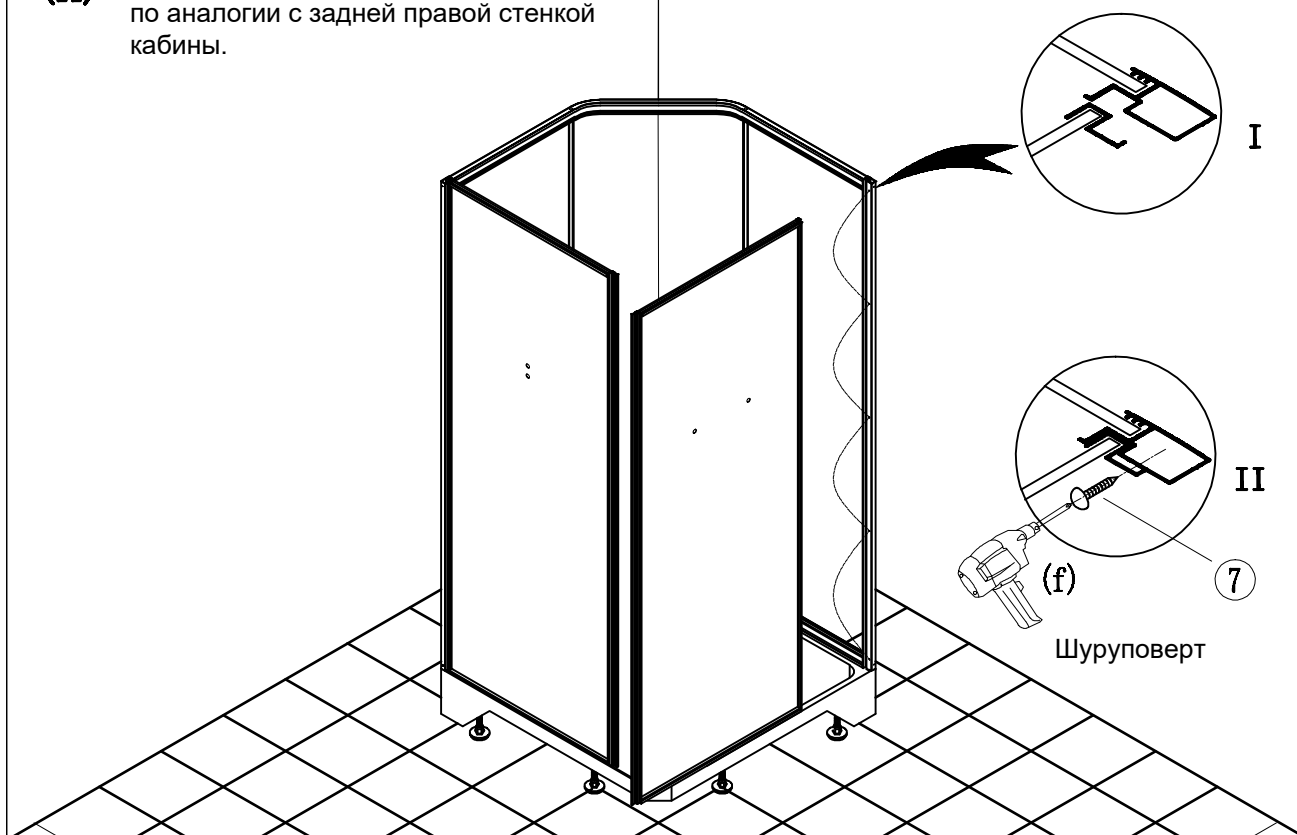

- (12) После установки задних стенок, установите панель таким образом, чтобы ее верхняя часть была заподлицо с задними стенками.

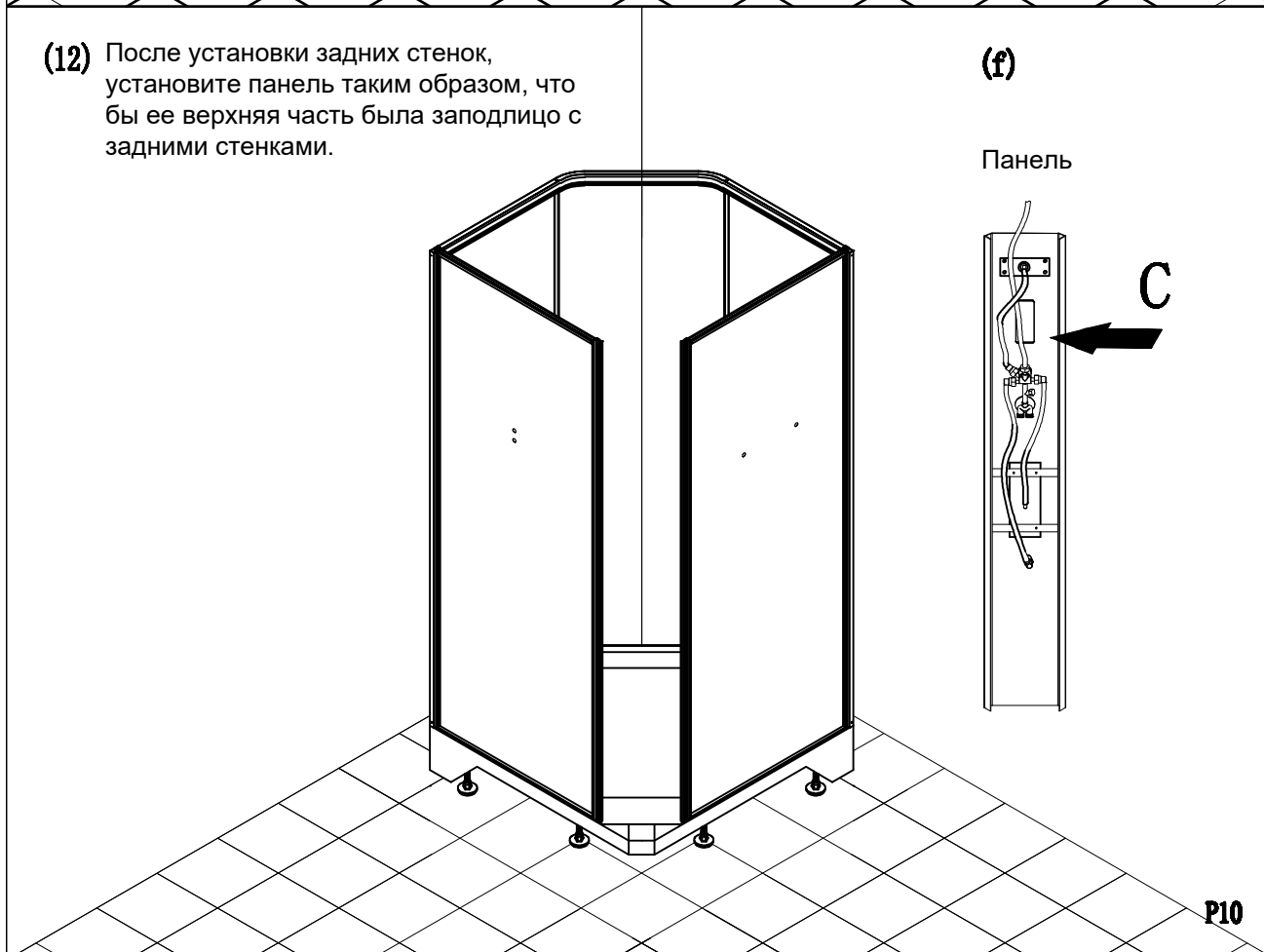

(13) Закрепите панель саморезами.

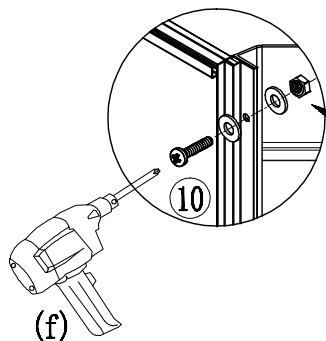

Шуруповерт

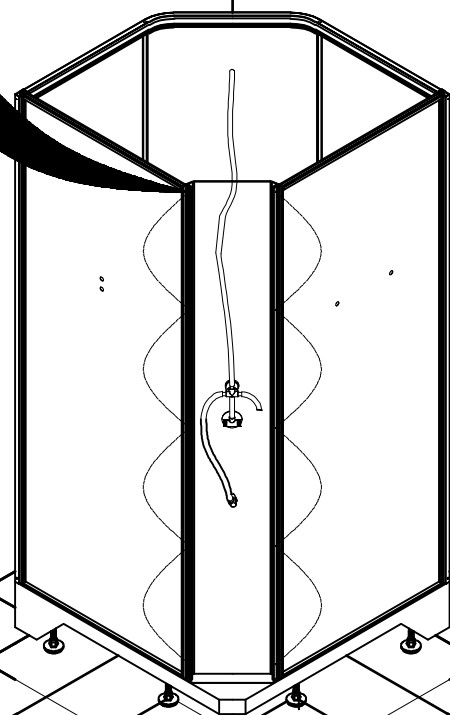

(14)

Зафиксируйте верхнюю часть кабины с поддоном при помощи саморезов, сверла и шуруповерта.

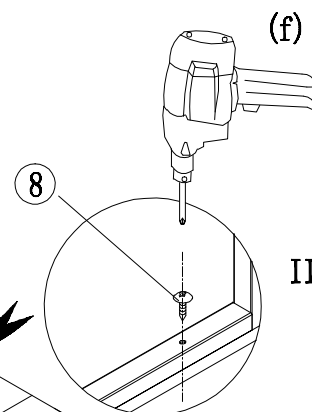
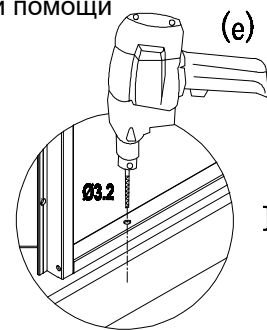
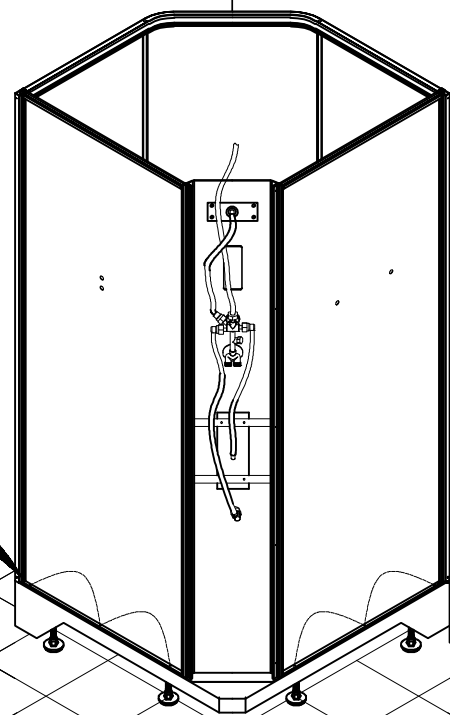
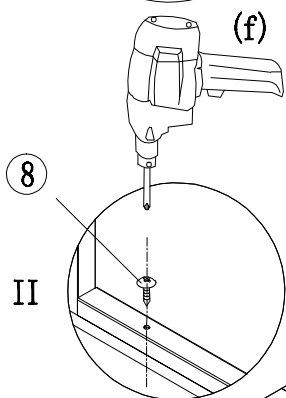
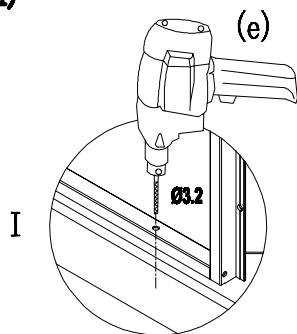

P11

Установка крыши душевой кабины

(15)

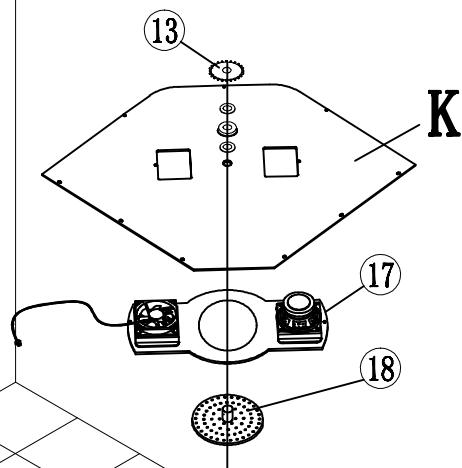

(16) Закрепите на крыше кабины вентилятор, динамик и верхний душ.

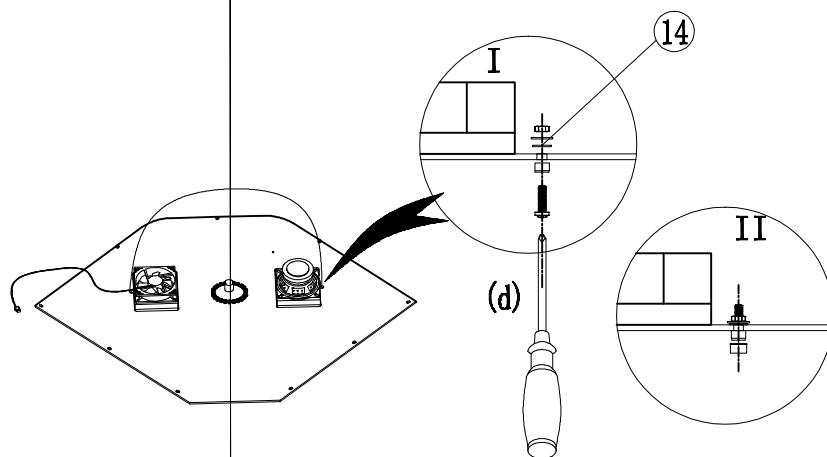

- (17) Установите крышу на кабину.
Проверьте что бы между крышей и кабиной отсутствовал зазор.

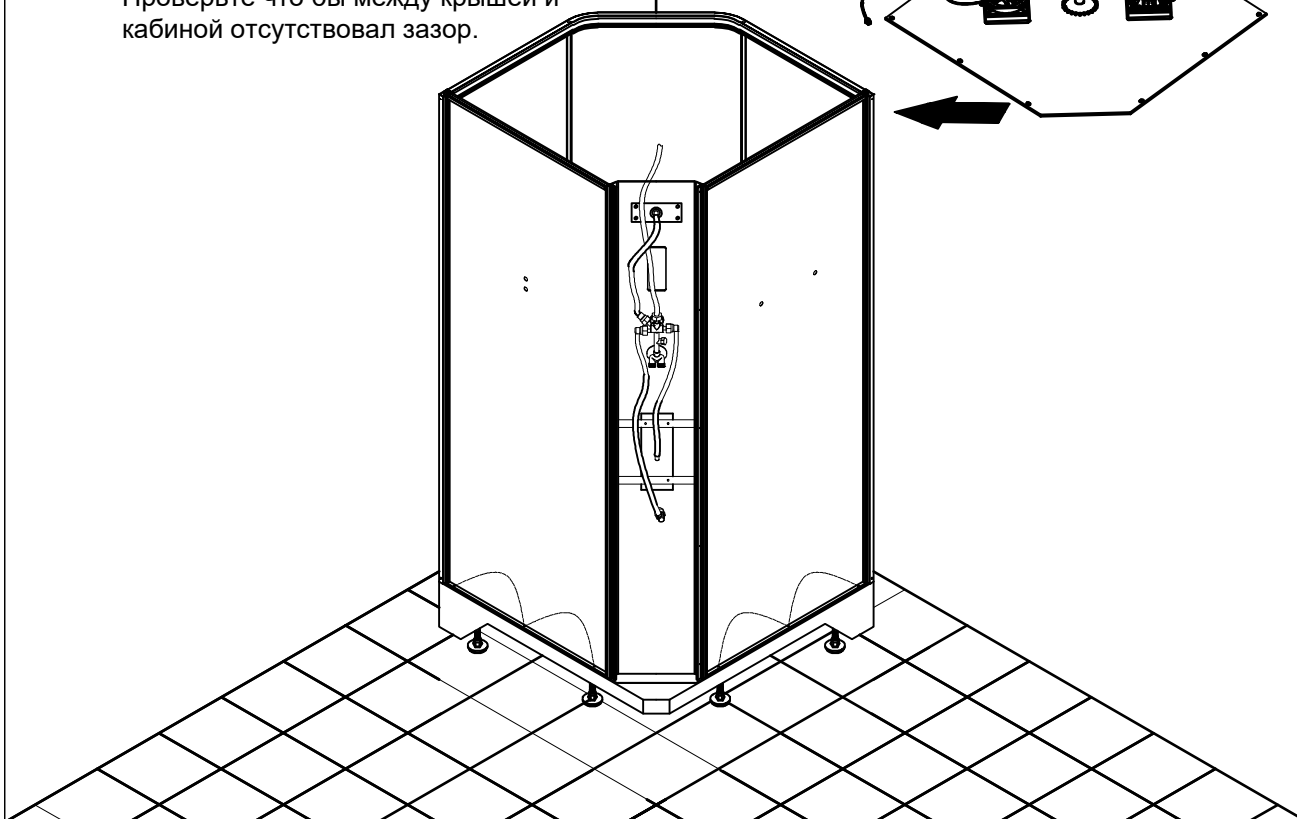
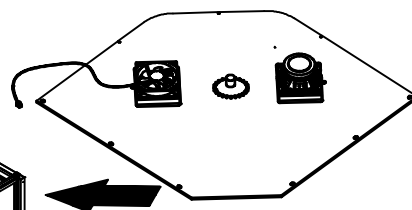

- (18)

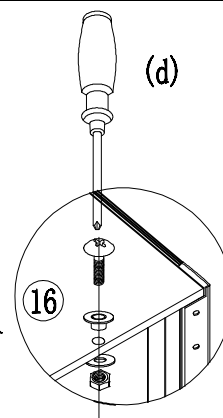
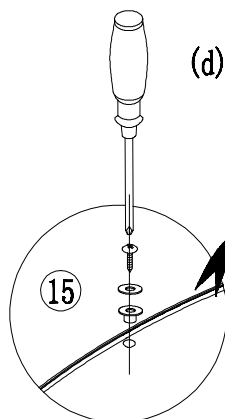

Закрепите крышу саморезами.

(19) Установите декоративный элемент
крыши.

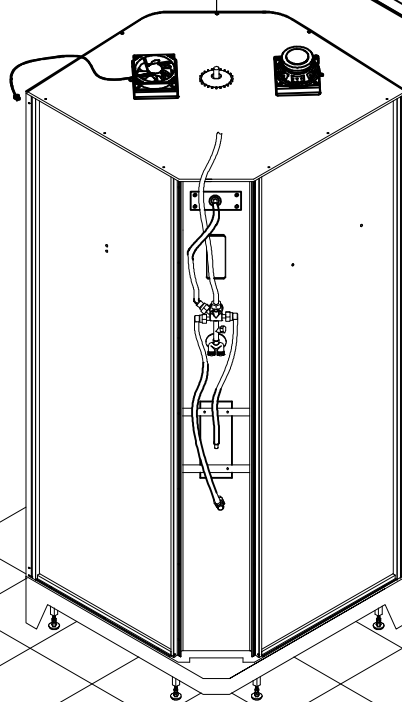
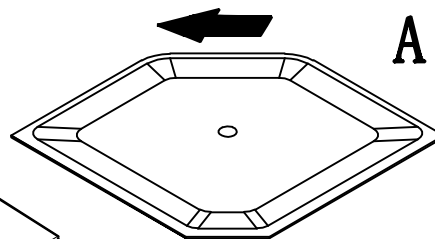

(20)

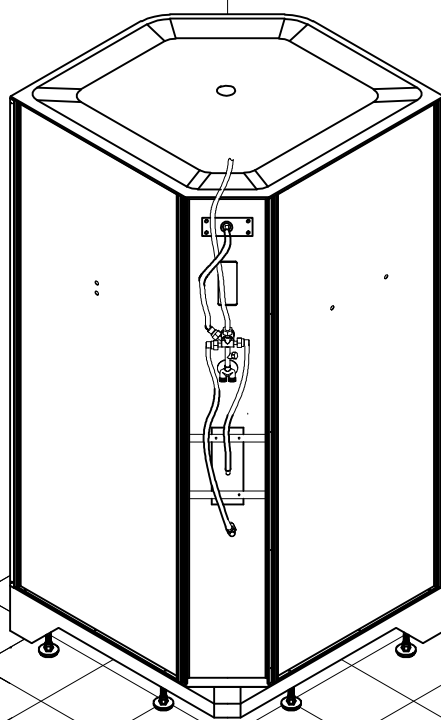

Подсоедините водопроводные шланги.

(21) I

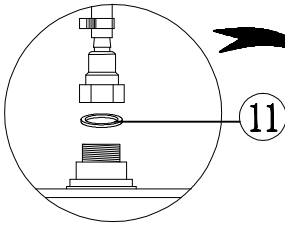

11

II

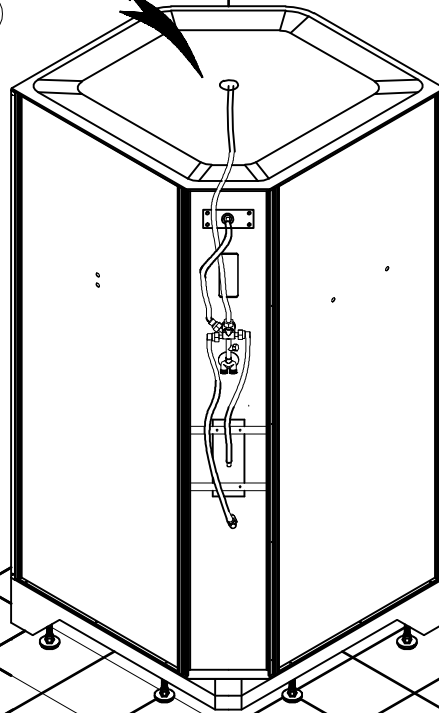
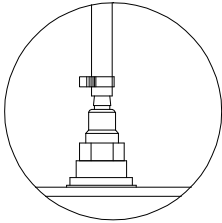

(22) Установите полочку и крепление ручного душа.

Полочка

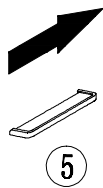

5



6

Крепление для ручного душа

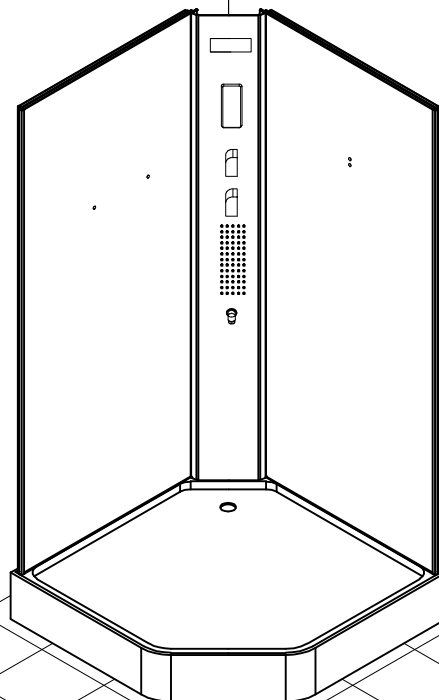

Закрепите полочку и крепление ручного душа саморезами.

(23)

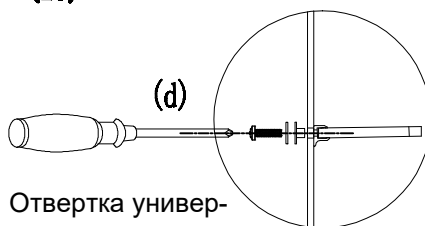

Отвертка универсальная

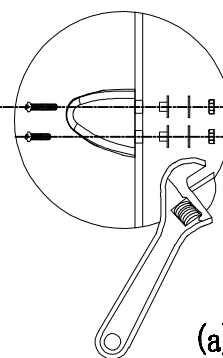

Ключ разводной

(24)

Установите ручной душ и соедините шланг с изливом.

Используйте уплотнительные кольца прокладки.

Излив

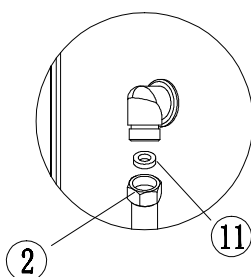

Ручной душ

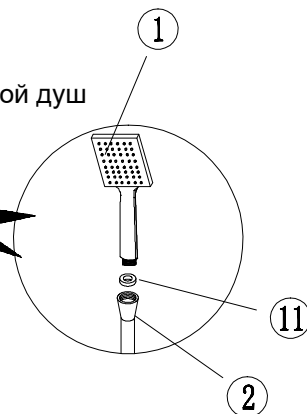

1. Установите дверные ручки.
2. Подключите кабины к водопроводу и канализации.

(25) Установка дверных ручек

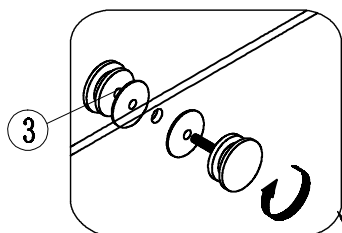

3

12

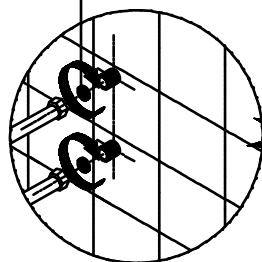

Подключение водопровода

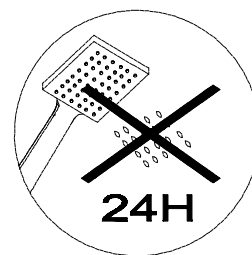

Подключение к канализации

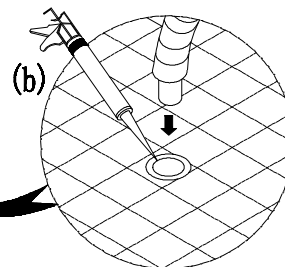

(26)

Шов между стенками кабины и поддоном обработайте бесцветным герметиком.

LOON

Герметик

(b)

I. Использование смесителя и позиционного переключателя (девиатора)

1. Переключение воды между потребителями (верхний душ, ручной душ и форсунки гидромассажа) осуществляется с помощью позиционного переключателя.
2. Включение / выключение горячей и холодной воды осуществляется с помощью поворота рукоятки смесителя, по часовой и против часовой стрелки.

Внимание!

Душевая кабина без функции регулировки давления горячей и холодной воды.

II. Обозначения



Опасное напряжение! – информирует пользователя об опасном напряжении.



Внимание! - информирует пользователя уделить объекту особое внимания.

【Предупреждение!】

1. Для предотвращения возникновения пожара или поражения пользователя электрическим током, пожалуйста, не мочите, не лейте и не брызгайте воду на розетку.
2. Для предотвращения поражения пользователя электрическим током, прежде чем разбирать розетку отключите подачу питания.
3. Все работы связанные с электропитанием, должен выполнять специализированный персонал.
4. Все изменения и дополнения, внесенные пользователем в конструкцию изделия, должны быть согласованы с производителем, в противном случае, они могут повредить или негативно сказаться на работе изделия. В этом случае, производитель не несет, ни каких гарантий за последствия вызванных этими изменениями.

【Внимание!】

1. Пожалуйста, перед использованием изделия тщательно ознакомьтесь с инструкцией и держите ее всегда под рукой.
2. При каких либо неисправностях или иных вопросах связанных с работоспособностью изделия, пожалуйста, свяжитесь с официальным сервисным центром компании.

【Примечание!】

1. После использования изделия, пожалуйста, выключайте электропитание и водоснабжение.
2. Перед включением электропитания и водоснабжения, пожалуйста, убедитесь, что все провода и шланги правильно и надлежащим образом подключены.
3. Для предотвращения повреждения и увеличения срока эксплуатации изделия, оно должно использоваться в сухом хорошо проветриваемом помещении. Так же, не допускается использовать изделие рядом с источником тепла, воздействия прямых солнечных лучей, механической вибрации, влажной и пыльной среде.

【Полезная информация!】

1. Для продления срока службы изделия, интервал времени включения и выключения изделия должен составлять не менее 30 секунд.
2. Для предотвращения повреждения изделия, напряжение в сети должно соответствовать напряжению, указанному в технических характеристиках для данной модели изделия. В противном случае, это может привести к короткому замыканию и повреждению панели управления и проводки изделия.

III. Техническая информация

1. Основные функции

Функции		Модель PR5566
1.	LED дисплей	√
2.	LED подсветка панели	√
3.	Вентилятор	√
4.	Подсветка	√
7.	FM	√

2. Система электропитания:

- 1) Панель управления
- 2) Блок электропитания

4. Технические характеристики отдельных модулей

1. Подсветка: AC12V / Max 5W
2. Вентилятор: DC12V / Max 3.48W
3. Динамик: 8 ohm (min) / 5W(min), 8 ohm (min) / 5W(min)

3. Технические характеристики изделия

1. Номинальное напряжение: AC220V
2. Диапазон напряжения: AC200V ~ AC248V
3. Номинальная частота: 50Hz/60Hz
4. Мощность в режиме ожидания: <10W (All closed)
5. Диапазон рабочих температур: +5°C ~ +40°C
6. Радио: 20 dB μ V

5. Информация, отображаемая на LCD дисплее

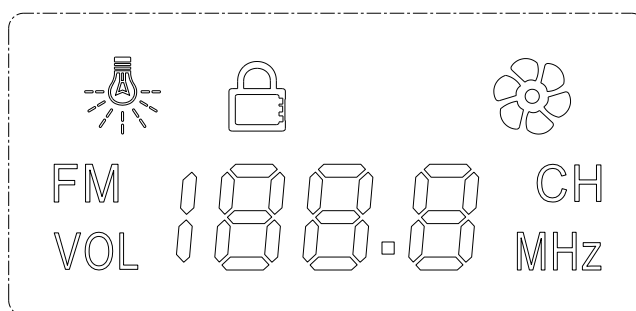

IV. **Панель управления PR-5566**

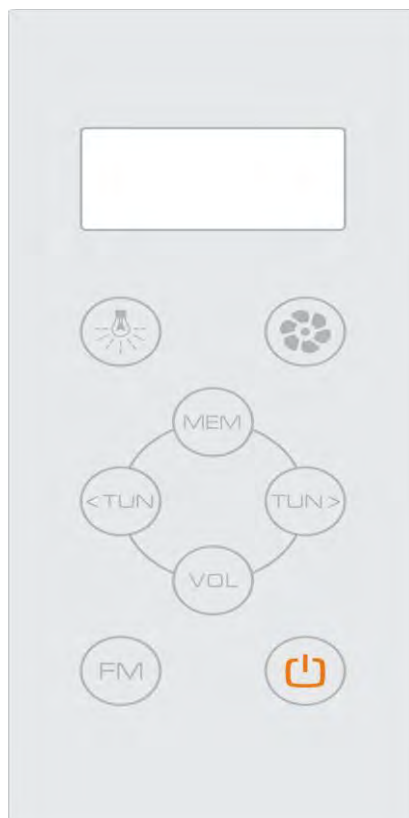



Подсветка



Вентиляция



Память радиостанций



Поиск радиостанций нижнего
уровня / Регулировка громкости —”



Поиск радиостанций верхнего
уровня / Регулировка громкости →”



Громкость



FM (Радио)



Вкл. / Выкл. / Озонация

V. Описание работы панели управления

1. Зуммер

Любое нажатие на кнопки панели управления, сопровождается звуком.

2. Блокировка клавиатуры

При отсутствии в течение 3 минут каких-либо действий с панелью управления со стороны пользователя, все кнопки на ней будут автоматически заблокированы и на ее дисплее отобразится значок в виде замка. Для разблокировки кнопок, необходимо нажать любую кнопку и удерживать ее в течение 3-х секунд.

3. Включение / Выключение системы



Сенсорная кнопка -  —на панели управления включает и выключает систему.

Одновременно с включением системы включается и подсветка.

4. Вентиляция



При включенной системе нажатие кнопки " " включает вентиляцию кабины. В это время на дисплее отобразится соответствующий значок.



При повторном нажатии кнопки " " вентилятор будет выключен. Значок вентилятора на дисплее исчезнет.

5. Подсветка

При включенной системе нажатие кнопки "**light**", включает подсветку кабины. При

повторном нажатии кнопки, подсветка выключается.

6. Озонация

После выключения системы нажатием кнопки " " будет автоматически включена функция озонации, которая будет работать в течение 10 минут, после чего автоматически выключится.

При повторном нажатии кнопки " " озонация так же будет выключена.

7. Радио

7.1. Диапазон частот: 87.5MHz—108.0MHz

7.2. При включенной системе нажатие кнопки " " включает функцию радио. На дисплее отобразится значок "FM" и текущая частота.

При повторном нажатии кнопки " " функция радио будет выключена.

7.3. Шаг поиска радиочастот составляет 100 KHZ.

Для ручного поиска радиочастоты верхнего и нижнего уровня нажимайте кнопку -  "



или кнопку -  ". Для автоматического поиска радиочастот нажмите и удерживайте кнопку в течение 3-х секунд. После того как радиочастота будет обнаружена поиск остановится и на дисплее отобразится найденная радиочастота.

При достижении максимального или минимального уровня радиочастоты повторно

нажмите кнопку -  —или кнопку -  " для перехода к радиочастотам нижнего или верхнего уровня.

7.4. При включенной функции радио для регулировки громкости необходимо нажать

кнопку " " После отображения на дисплее значка "VOL" дальнейшая регулировка

громкости осуществляется кнопкой -  " и кнопкой "  ".

Диапазон регулировки громкости составляет от 0 до 20.

7.5. Сохранение радиочастот.

7.5.1. Для сохранения радиочастоты в память системы нажмите кнопку "  " и удерживайте ее в течение 2-х секунд. На дисплее отобразится значок "CH" и вам будет предложена позиция, на которой она будет сохранена. После выбора позиции, для

подтверждения места хранения радиочастоты повторно нажмите кнопку "  " и удерживайте ее в течение 2-х секунд. Радиочастота будет сохранена в память системы. Для смены места хранения ранее сохранённой радиочастоты необходимо выполнить те же действия, которые были выполнены и при сохранении новой радиостанции.

Количество позиций для сохранения радиочастот составляет 19.

VI. Установка изделия

Для обеспечения нормального функционирования и продления срока службы изделия, а также для обеспечения безопасности пользователя, пожалуйста, тщательно ознакомьтесь с инструкцией перед использованием изделия.

1. Изделие должно быть подключено в строгом соответствии со схемой и техническими характеристиками для данного вида изделия.
2. Перед подключением электропитания, проверьте правильность соединения проводов.
3. Не допускается использование запасных частей сторонних производителей.
4. Не допускается разбирать и вносить изменения в дизайн и конструкцию изделия.
5. После использования изделия, отключайте электропитание. Панель управления и двигатель изделия должны быть обесточены.
6. Вся установка и подключение изделия должны выполняться специалистами.

VII. Заключительное положение

1. Монтаж, подключение и дальнейшее техническое обслуживания изделия, должно выполняться квалифицированным обслуживающим персоналом уполномоченным компанией ORANS, в противном случае производитель не несет ответственности и не каких гарантийных обязательств перед клиентом за ущерб нанесенный изделию.

2. Вся информация в инструкции дана только в качестве справки. Компания ORANS оставляет за собой право изменять внешний вид и комплектацию изделий без предварительного уведомления.

Уход за душевой кабиной

1. Держите поддон в чистоте, избегайте засорения дренажной системы волосами и посторонними предметами. Если на поверхности поддона образуется осадок от воды, используйте мокрую мягкую ткань и зубную пасту для очистки.
2. Никогда используйте чистящие средства на кислотной или сильно щелочной основе, а также органические растворители (алкоголь, аммиак, ацетон, и т.п.) для чистки любых поверхностей товара. Рекомендуется использование нейтральных моющих средств.
3. Для чистки блестящих частей используйте хлопковую фланель, вытирайте легкими движениями. Никогда не используйте грубую ткань. Не используйте ножи или металлическую проволочную щетку, чтобы избежать царапин.
4. После завершения использования кабины всегда оставляйте дверь в открытом состоянии, чтобы выветрить пар и остатки воды во избежание образования плесени.
5. В случае разрушения стеклянного покрытия возможна утечка воды. В этом случае необходимо обращаться к специалисту.
6. После использования, оборудование должно быть отключено от водоснабжения и электропитания.
7. Необходимо следить за чистотой форсунок гидромассажа и леек верхнего и ручного душа, своевременно производить очистку от налета кальция.

Неисправности и способы их устранения

Неисправность	Причина	Способ устранения
Нет питания	Сработал автоматический предохранитель	Устраните причину срабатывания и включите систему снова
	Сгорела проводка	Замените проводку
	Плохо вставлена вилка	Вставьте вилку до упора
Не работает освещение (подсветка)	Неисправность проводки	Устраните неисправность проводки
	Освещение LED повреждено	Замените проводку освещения
Утечка воды	Водные клапаны неисправны	Замените водные клапаны
	Плохое соединение труб	Проверьте соединение

Неисправность	Причина	Способ устранения
	Подводка повреждена	Замените подводку
	Устарели уплотнители	Замените уплотнители
Нет воды в форсунках	Ошибочная команда клавиши панели управления	Замените панель управления
	Клапан водоподдачи заблокирован	Замените клапан
	Повреждена труба подачи воды	Замените трубу
Не работает вентиляция	Неисправность проводки. Панели управления	Замените панель управления, проводку
	Неисправен вентилятор	Замените вентилятор
Озонатор не работает	Неисправность сети	Устраните неисправность
	Озонатор поврежден	Замените озонатор
	Неисправность блока управления	Замените блок управления

Ремонт изделия должен выполнять квалифицированный специалист. В случае любой неисправности обратитесь пожалуйста в специализированный сервисный центр. В противном случае компания не несет ни какой ответственности за какие-либо повреждения нанесенные изделию при самостоятельном его ремонте.